

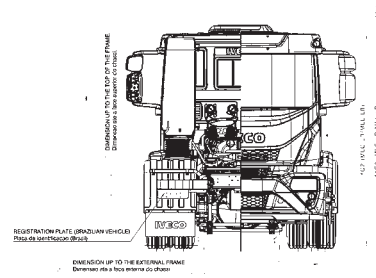

TECTOR
17 TN EBS

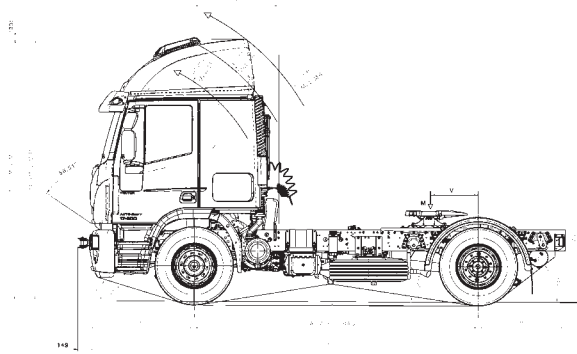

Dimensiones (mm)		170-280				170-280T	
Distancia entre ejes	A	4185		4815		3690 Tractor	
Largo	C	7604		8569		6177	
Altura	B	2903		2903		2903	
Longitud Carrozable Cabina Simple/ Dormitorio		5752	5167	6717	6132	---	
Trocha delantera	M	1986		1986		1986	
Trocha Trasera		1832		1832		1961	
Voladizo Delantero	J	1362		1362		1362	
Voladizo Trasero	L	1937		2272		1125	
Radio de giro entre ruedas		7460		8330		6700	
Radio de giro pared a pared		8380		9310		7600	
Despeje (eje delantero)	E	244		244		244	
Despeje eje (eje trasero)	F	198		198		198	
Línea de Carga (MLC/MLL)	G	490 / 1075		490 / 1075		555 / 1075	
Altura chasis (PBT)	H	947		947		947	
Altura desde el techo al chasis	I	1815		1815		1815	
Ancho de Cabina sin/con retrovisor		2389	3089	2389	3089	2389 / 3089	

Pesos (kg)		170-280		170-280T			
Peso		4185		4815		3690 Tractor	
Tara C. Corta		5250		5370		--	
Peso eje delantero C. Corta		3280		3340		--	
Peso eje trasero C.Corta		1970		2030		--	
Tara Cabina Dormitorio		5400		5520		5.501	
Peso eje delantero Cabina Dormitorio		3373		3433		3422	
Peso eje trasero Cabina Dormitorio		2027		2087		2079	
P.B.T		17000		17000		17000	
Capacidad de carga eje anterior		6600		6600		6600	
Capacidad de carga eje posterior		10400		10400		10400	
Carga útil		11629		11429		11769	
Capacidad máxima de Tracción		3300		33000		33000	

Motor Iveco FPT NEF 6 - F4AE368IE		170-280		170-280T	
Nº de Cilindros / Cilindrada (cm)		6 / 5.880 cm			
Diámetro / Carrera del Pistón		102 / 120 mm			
Relación de Compresión		17 ± 0,5: 1			
Potencia Máx		280CV - 2.500rpm			
Torque Máx		97 kgm (950 Nm) - 1.250 a 1.950 rpm			

Motor Iveco FPT NEF 6

Diesel cuatro tiempos inyección directa. Inyección electrónica de alta presión "Common Rail".

Sobrealimentado por medio de turbo compresor con post enfriador (After-Cooler). Seis cilindros verticales en línea. Cilindrada: 5.880 cm³.

Relación de compresión: 17 ± 0,5 :1.

Potencia máxima / r.p.m.: 280CV / 2.500 r.p.m.

Torque máximo / r.p.m.: 97 kgm (950 Nm) - 1.250 a 1.950 rpm

Nivel de emisiones: Euro V

Embrague

Marca Sachs 380 Pull. Monodisco seco a diafragma. Comando hidráulico servo asistido.

Caja de cambios

Modelo: Esaton FS-6406-B

Mecánica manual. Seis marchas sincronizadas hacia adelante + una retromarcha no sincronizada.

Relaciones:

1ª	8,03
2ª	5,06
3ª	3,09
4ª	1,96
5ª	1,31
6ª	1,00
RM	7,70

Árbol de transmisión

Marca / Tipo: Dana Albarus Serie 1710, serie 17X

Tubular, de dos tramos con un soporte elástico intermedio.

Puente posterior

- Modelos 4x2 y 6x2: Meritor MS 23- 245 tipo portante. Capacidad máxima de carga 10.400 kg. Diferencial de doble reducción a par cónico.

Relacion: Serie: 4,10/ 5,59.

Chasis

Tipo de construcción escalera, con dos largueros estampados en sección "C", vinculados por travesaños estampados, abulonados y remachados en el alma de los largueros. De acero microaleado Fe E 420.

Eje anterior

Iveco 5872-1. Viga de sección doble "T".

Puntas de ejes montadas sobre rodamientos de agujas.

Mazas de ruedas montadas sobre cojinetes de rodillos cónicos lubricados con aceite. Capacidad máxima de carga: 7.100 kg (limitada por la suspensión).

Frenos

Freno de servicio

- Tipo Tambor en ejes delantero y trasero
Neumática, tipo S-cam con ajuste automático

- Área efectiva de frenado 4495,52cm²

- Freno Motor Válvula de obstrucción de gases de escape (tipo mariposa)

- Sistema ABS8+Hill Holder Sistema de ABS 8
+ASR (premium) Anti-lock Brake System
Wabco 4S/4M+Hill Holder+ASR

- Sistema ESC (premium) ESC-Electronic Brake System
Wabco

- Sistema EBS (premium) Sistema de EBS 3-Electronic Brake
System-Wabco electrical control

Suspensión anterior

Mecánica, a ballestas parabólicas. Dos topes de goma.

Dos amortiguadores hidráulicos telescópicos de doble acción. Barra estabilizadora maciza, posición anterior.

Capacidad máxima de carga: 6.600 kg.

Suspensión posterior

- Modelos 4x2: Mecánica a ballestas semielípticas de doble flexibilidad. Dos amortiguadores hidráulicos telescópicos de doble acción (sólo en modelo 170E28T).

Barra estabilizadora maciza, posición posterior.

- Modelo: Mecánica, sistema balancín a ballestas semielípticas asimétricas de simple flexibilidad.

Dirección

Mecánica servo asistida hidráulicamente. ZF Servocom/ 8097.

Volante regulable en inclinación. Ruedas y neumáticos.

Ruedas

- Modelos 4x2: A disco para neumáticos sin cámara.

Delanteras simples, traseras duales.

Serie: 7,5 x 22,5" Opc. 8,25 x 22,5".

Neumáticos

De serie: radiales sin cámara 275/80 R22,5

Cabina

Tipo avanzada de dos puertas. Abatible a 60°, accionamiento hidráulico con operación mecánica. Estructura autoportante en módulos de chapa de acero electrozincado estampado, con tratamiento de cataforésis, protección anticorrosiva en encajonamientos, piso con tratamiento aislante termoacústico y sub estructura con tratamiento vinílico antipiedras. Ángulo de apertura de puertas a 90°. Cristales atérmicos. Suspensión de la cabina: Mecánica en cuatro puntos resortes + amortiguador. Asientos con suspensión mecánica y amortiguación hidráulica, tres grados de libertad, ambos con apoya cabeza, el del acompañante con apoya brazo. Sistema de aire acondicionado. Climatizador ubicado en el vano de la escotilla del techo.

Instalación Eléctrica

Tensión: 24 V.
Baterías: 2 x 12 V - 100 Ah.
Conectadas en serie
Motor de arranque: 24 V - 4 kW.
Alternador: 28 V - 70 Ah.
Llave de corte general

Volúmenes y abastecimientos

Tanque de combustible de aluminio 400 lts. (opc + 300 lts.)
Cárter de aceite, filtro y canalizaciones: 18 lts.
Caja de cambios: 9 lts.
Sistema de refrigeración: 23 lts.
Tanque de urea: 27 lts.

Equipamiento

- Aire acondicionado.
- Cruise Control.
- Suspensión neumática de asiento de conductor con ajuste lumbar.
- Suspensión de cabina amortiguadores.
- Llanta de auxilio.
- Espejos electricos calefaccionado.
- Levanta vidrios electrico.
- Cierre centralizado.
- Paragolpes body color.
- ABS.
- Radio + Mp3.
- Económetro.

Frenos:
Hill Holder
ASR
EBS+ESC
ABS 8



IVECO

MOTOR IVECO FPT NEF 6 F4AE368IE

Power max: 205 KW -278,8 CV @ 2500 rpm
Torque Max: 97 kgm (950 Nm) - 1.250 a 1.950 rpm

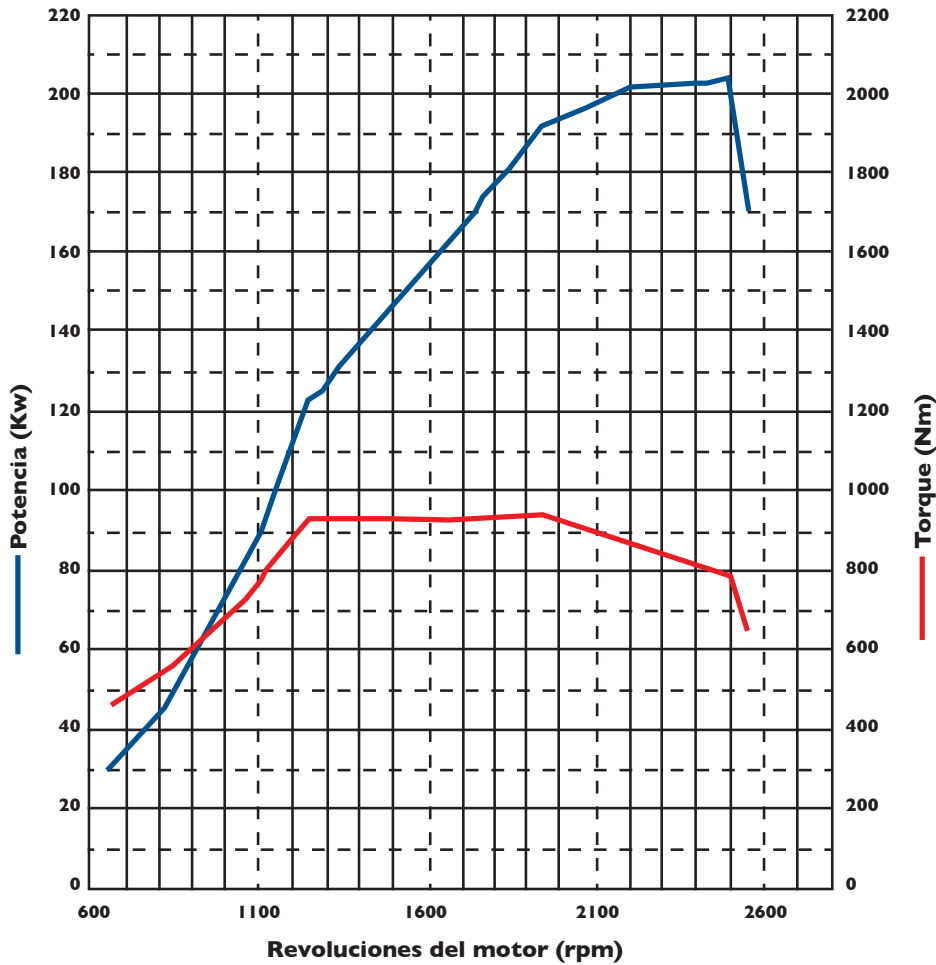

COLORES DISPONIBLES

METÁLICOS



Azul Vitality
CC52409



Verde Savage
CC5412



Gris Scandium
CC52364

SÓLIDOS



Blanco Banchisa
CC50175



Rojo Modena
CC52408



Negro Vulcano
CC52363



CONCESIONARIO:



Fotos y diseños ilustrativos. Algunos items son opcionales.

IVECO se reserva el derecho de modificar las especificaciones de este folleto en cualquier momento sin previo aviso.

La información contenida en esta documentación es de carácter general, sin carácter contractual.

Los pesos y dimensiones expresados tienen una tolerancia de +/- 5% y corresponden al vehículo en configuración estándar

IVECO ARGENTINA S.A.

Av. Presidente Roque Sáenz Peña 615, Piso 11, C.A.B.A.

PLANTA INDUSTRIAL IVECO

Ruta Nacional N° 9 - Km 695, Ferreyra, Provincia de Córdoba.